



## SERVICE INFO – INA 0173

# קיט שרשרת תיזמון מק"ט – 559 0024 30

שינוי ממתכת המודבקת למתכת בלחיצה

יצרן הרכב:	אופל, ווקסהול
דגמים:	Agila, Astra, Corsa/Combo
שנת ייצור:	
Agila:	2000 - 2005
Astra:	2001 - 2005
Corsa/Combo:	1998 - 2005
דגמי מנועים:	1.0, 1.2, 1.4
מק"ט:	559 0024 30

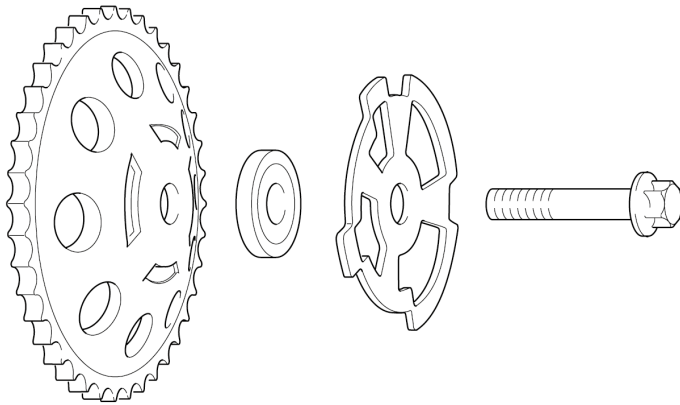

לרשימה מעודכנת פנה אל הקטלוגים השונים שלנו

תמונה 2: תהליך התקנה נכון על גל הזיזים בצד היניקה כאשר מחליפים גלגלי שיניים המיוצרים ממתכת מודבקת אל גלגלי שיניים מפלדה בלחיצה.

גלגלי השיניים המהודקים אל גל הזיזים במנועים הרשומים לעיל יכולים להיות מיוצרים ממתכת בהדבקה או פלדה בלחיצה.

במהלך ההחלפה, גלגלי השיניים המיוצרים בהדבקה מוחלפים בגלגלי שיניים מפלדה.

במקרה זה, חובה להבחין זאת על ידי גלגל השיניים המותקן בגל הזיזים אשר בצד היניקה.

**גלגלי שיניים המיוצרים בהדבקה:** זר החיישן ודיסקית המרווח שלו הינם שני חלקים נפרדים (תמונה 1). טבעת המרווח נלחצת אל תוך גלגל השיניים. זר חיישן גל הזיזים מהודק ביחד עם דיסקית המרווח אשר לחוצה אל תוך גלגל השיניים של גל הזיזים החלקו הקדמי של גלגל השיניים.

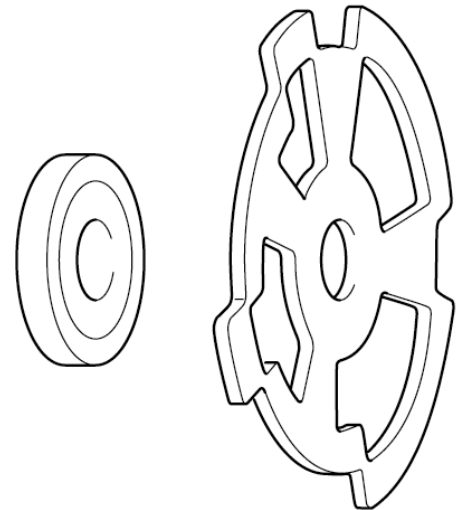

תמונה 1: זר החיישן עם טבעת המרווח אשר הוסרה

הוראות הרכבה:  
לאחר הסרה, חובה להסיר את דיסקית המרווח מגלגל השיניים הישן. התקן את גלגל שיניים חדש, דיסקית המרווח שחולצה מהגלגל הישן וזר החיישן אל גל הזיזים בצד היניקה באמצעות הבורג אשר מסופק בערכה (ראה תמונה 2) – מידת הבורג M10x60. חובה לוודא כי זר החיישן מותקן למקומות בכיוון המקורי שלו.

אין שום צורך ולא בוצע שום שינוי בגל הזיזים אשר בצד הפליטה. חובה להתקין את בורג M10x55 המסופק בערכה על מנת להדק את גלגל השיניים.

גלגלי שיניים המיוצרים ממתכת לחוצה: גלגל זר החיישן בעל שטח פנים קעור (תמונה 3). דבר זה מבטל את הצורך בטבעת מרווח.

הוראות הרכבה:

לאחר הפירוק, התקן את החלקים החדשים בצורה הפוכה לסדר הפירוק. התקנה לא נכונה כמעט ואיננה אפשרית. בבורגי ה- M10x55 המסופקים בערכת התיקון חובה להשתמש אך ורק בכדי להדק את גלגלי השיניים של גלי הזיזים בצד היניקה ובצד הפליטה.

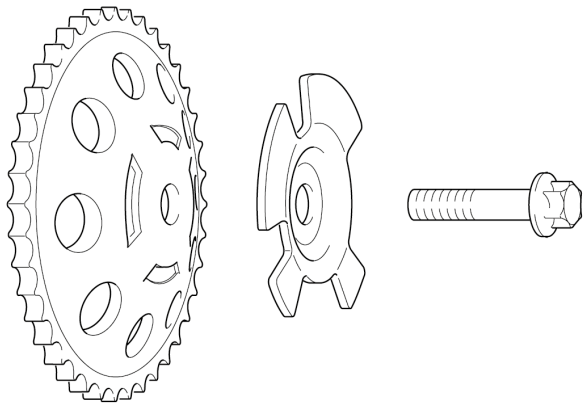

תמונה 4: מראה של מצב התקנה נכון על גל הזיזים אשר בצד היניקה לאחר החלפת גלגל שיניים אשר מיוצר ממתכת בלחיצה.

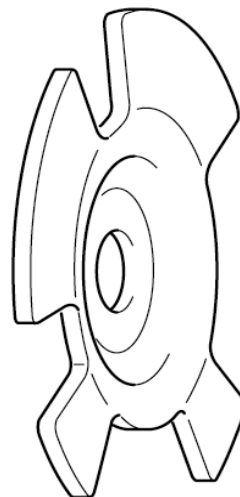

תמונה 3: גלגל זר החיישן המעוגל

שים לב יש לוודא קיום הנחיות יצרן הרכב בנושא זה!

For further information

Phone: 972-4-8114146

Email: [zafir.egozi@schaeffler.com](mailto:zafir.egozi@schaeffler.com)

[www.schaeffler-aftermarket.com](http://www.schaeffler-aftermarket.com)

INA 0173