





|  |   |   |  |   |   |   |   |    |   |    |   |    |   |   |   |    |   |    |  |
|--|---|---|--|---|---|---|---|----|---|----|---|----|---|---|---|----|---|----|--|
| Montagehandleiding<br>Fitting instruction<br>Montageanleitung<br>Description de montage<br>Instrucciones de montaje<br>Montagevejledning<br>Monteringsveiledning<br>Monteringshandledning<br>Asennusohje<br>Istruzioni di montaggio<br>Návod k montáži | <b>AUDI A6</b><br>Sedan ⏰ 04-2004 →<br>Avant ⏰ 2005 → | <br><b>EC 94/20</b><br><b>e4 00-2533</b> | <br><b>2500 kg</b> | <br><b>2100 kg</b> | <br><b>85 kg</b> | <b>D</b><br>waarde<br>value<br>Wert<br>valeur<br><b>11,2 kN</b> | <table border="1"> <tr> <td>NL</td><td>D</td><td>GB</td><td>N</td><td>SF</td><td>I</td> </tr> <tr> <td>F</td><td>E</td><td>DK</td><td>S</td><td>CZ</td><td></td> </tr> </table> | NL | D | GB | N | SF | I | F | E | DK | S | CZ |  |
|  | NL  | D   | GB   | N   | SF  | I   |   |    |   |    |   |    |   |   |   |    |   |    |  |
| F  | E   | DK  | S  | CZ  |   |   |   |    |   |    |   |    |   |   |   |    |   |    |  |
| <b>Partnr.: 031782</b>   | Type number: <b>031222</b>                            |   |  |   |   | (c) BOSAL 04-10-2005  | Rev. nr. 01   |    |   |    |   |    |   |   |   |    |   |    |  |

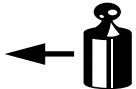

Raadpleeg uw dealer voor de max. massa die uw wagen mag trekken.

Die maximale Anhängelast ihres Fahrzeuges können Sie im Fahrzeugschein oder im Benutzerhandbuch nachlesen.

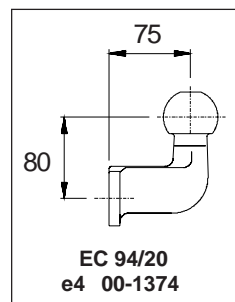
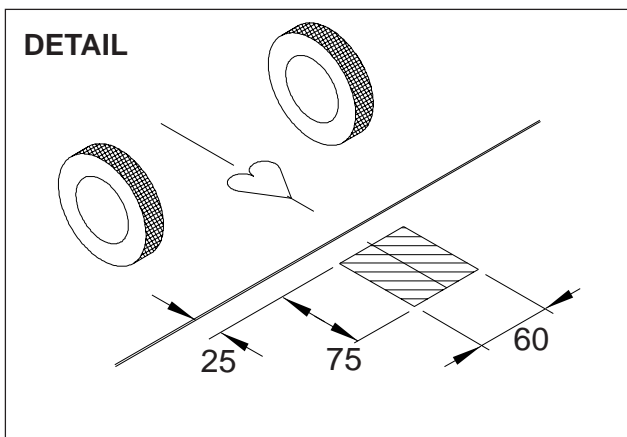
For the max. trailer weight of your car please refer to the owner's manual or your car homologation documents.

Pour connaître le poids maxi remorquable pour votre voiture consulter la notice d'utilisation de votre voiture ou la carte grise.

Consulte a su distribuidor sobre el peso máximo que puede remolcar su vehículo.

Deres forhandler vil kunne oplyse Dem om den højst tilladte vægt efter Deres køretøj.

Ta kontakt med forhandleren angående den maksimale vekt som bilen kan trekke.

Se handboken eller registreringsbevis för max släpvagnsvikt för din bil.



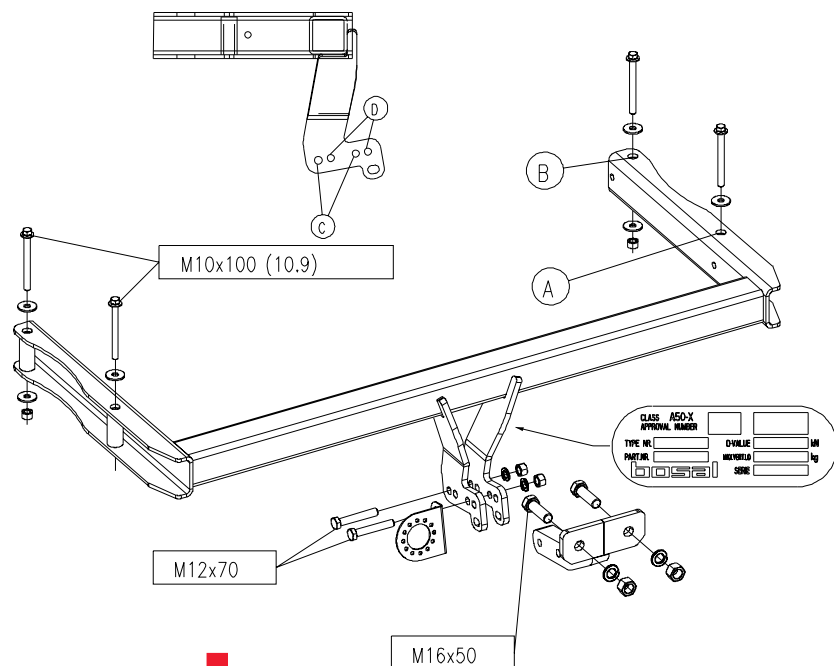

Tarkista suurin sallittu vetopaino ajoneuvon ohjekirjasta tai rekisteriotteesta.

Per conoscere il peso massimo rimorchiabile dalla propria autovettura, fare riferimento al manuale d'istruzione od ai documenti di omologazione della vettura stessa.

Maximální přípustná hmotnost přívěsu pro Vaše vozidlo je uvedena v technickém průkazu nebo v uživatelské příručce.

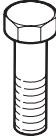
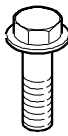

|  |  |   |
|--|--|---|
| Meegeleverde onderdelen<br>Mitgelieferte Befestigungsteile<br>Provided parts<br>Materiel de fixation joint | Piezas incluidas<br>Medfølgende komponenter<br>Vedlagt festemateriell<br>Medföljande komponenter | Mukana tulevat osat<br>Componenti forniti a corredo<br>Dodané upevňovací díly |
|--|--|---|

|   |                        |   |                  |
|---|------------------------|---|------------------|
|  | 2x M12x70<br>2x M16x50 |  | 4x M10x100(10,9) |
|  | 2x M12<br>2x M16       |  | 2x M12<br>2x M16 |
|  | 2x M10                 |  | 6x M10           |

### **031222 MONTAGEHANDLEIDING**

1. Meegeleverde onderdelen en bevestigingsmaterialen van de trekhaak verwijderen. Eventueel aanwezige kit ter plaatse van de bevestigingspunten verwijderen.
2. Demonteer de bumper:  
Verwijder in de kofferruimte de koffermat en de linker en rechter afdekkap van de opbergvakken. Demonteer via de vrijgekomen openingen, ter hoogte van de buitenzijde van de achterlichten, links en rechts 2 moeren. Demonteer op het achterbord het kunststof middenpaneel (2 schroeven). Daarna het middenpaneel met een opwaartse beweging verwijderen. Demonteer het linker en rechter sjoerog. Klap links en rechts de zijpanelen naar binnen. Demonteer links en rechts 1 moer ter plaatse van de vrijgekomen ruimte op het achterbord. Demonteer 2 schroeven aan de onderzijde van de bumper en 3 schroeven in de linker en rechter wielkast. Neem de bumper los.
3. Demonteer de binnenbumper. Deze komt te vervallen!
4. Verwijder de achterste uitlaatophangrubbers. Laat de uitlaat zakken.
5. Verwijder t.p.v. de gaten "A" en "B" de eventueel aanwezige afdekkickers.
6. Schuif de trekhaak in de chassisbalken. Monteer t.p.v. de gaten "A" 2 bouten M10x100(10,9), incl. carrosserieringen. Monteer t.p.v. de gaten "B" 2 bouten M10x100(10,9), incl. carrosserieringen en borgmoeren.
7. Zet de trekhaak vast. Hierbij de volgende aanhaalmomenten hanteren: M10(10,9) – 68Nm
8. Maak een uitsparing in de bumper volgens detail.
9. Herplaats alle onder punt 4 en 2 verwijderde onderdelen.
10. **SEDAN:** monteer de kopplaat en stekkerdoosplaat t.p.v. de gaten "C" m.b.v. 2 bouten M12x70, incl. veerringen en moeren.  
**AVANT:** monteer de kopplaat en stekkerdoosplaat t.p.v. de gaten "D" m.b.v. 2 bouten M12x70, incl. veerringen en moeren.
11. Monteer de flenskogel met 2 bouten M16x50, incl. veerringen en moeren.
12. Zet de trekhaak vast. Hierbij de volgende aanhaalmomenten hanteren:  
M12-79Nm                      M16-195Nm
13. Het is noodzakelijk om na ca. 1000 km gebruik de boutverbindingen na te trekken (volgens gegeven aanhaalmomenten).
14. Bosal kan niet aansprakelijk worden gesteld voor enig gebrek in het produkt zoals veroorzaakt door de schuld of door welk onoordeelkundig gebruik ook van de gebruiker of een persoon voor wie hij aansprakelijk is (art. 185, lid 2 N.B.W.).

### **031222 FITTING INSTRUCTIONS**

1. Unpack the towing bracket and check its contents against the parts list. If necessary, remove the underseal from around the fitting points of the luggage compartment/frame members.
2. Dismount the bumper:  
Remove the floor mat from the trunk and the LH and RH covercap from the storage boxes. Dismount through the holes of the removed caps, near the outside of the rearlights, 2 nuts LH and RH. Dismount at the rear panel the synthetic middle panel (2 screws). Remove the middle panel with a move ment upwards. Dismount the LH and RH grommet. Fold in the LH and RH side panels. Dismount, LH and RH, 1 nut at the opening on the rear panel. Dismount 2 screws at the lower side of the bumper and 3 screws in the LH and RH wheel arches. Loosen the bumper.
3. Dismount the inside bumper. The inside bumper will no longer be used!
4. Remove the rearmost exhaust suspension rubbers. Lower the exhaust.
5. Remove, if necessary, at the holes "A" and "B" the cover stickers.
6. Slide the towbar in the frame members. Mount 2 M10x100(10,9) bolts including large washers at the holes "A". Mount 2 M10x100(10,9) bolts, large washers and lock nuts at the holes "B".
7. Secure the towbar using a torque-wrench. Torque the bolts as follows: M10(10,9) – 68Nm
8. Make a recess in the bumper according the detail.
9. Replace all of the parts removed in steps 4 and 2.
10. **SEDAN:** mount the headplate and the socketplate at the holes "C" using 2 M12x70 nuts, including spring washers and nuts.  
**AVANT:** mount the headplate and the socketplate at the holes "D" using 2 M12x70 nuts, including spring washers and nuts.
11. Mount the ball using 2 M16x50 bolts, spring washers and nuts.
12. Secure the towbar using a torque-wrench. Torque the bolts as follows:  
M12-79Nm                      M16-195Nm
13. After about 1000 km use, re-tighten the bolts and nuts to the specified torque.
14. Bosal cannot be held responsible for any defects in the product caused by fault or by any injudicious use whatever of the user or a person he is liable for. (sect. 185, art. 2 N.B.W.)

### **031222 MONTAGEANLEITUNG**

1. Die Anhängervorrichtung auspacken und die Befestigungsteile auf Vollständigkeit überprüfen. Im Bereich der Befestigungspunkte den Unterbodenschutz entfernen.
2. Den Stoßfänger demontieren:  
Die Kofferraummatte und die Schirmplatten der linken und rechten Aufräumbehälter lösen. Durch die freigekommenen Öffnungen, in der Nähe der Außenseite der Rücklichter, links und rechts 2 Muttern demontieren. Die mittlere Platte aus Kunststoff vom Abschlußblech lösen (2 Schrauben). Die mittlere Platte mit einer aufgehenden Bewegung lösen. Das linke und rechte Zurrauge demontieren. Links und rechts die Seitenverkleidung nach innen klappen. Links und rechts, an dem freigekommenen Raum auf dem Abschlußblech, 1 Mutter demontieren. An der Unterseite des Stoßfängers 2 Schrauben demontieren.  
Im linken und rechten Radschutzkasten 3 Schrauben demontieren. Den Stoßfänger lösen.
3. Den Innenstoßfänger lösen. Dieser wird nicht mehr benötigt!
4. Die hinteren Auspuffgummis entfernen. Den Auspuff ab lassen.
5. Wenn nötig die Aufkleber an den Löchern "A" und "B" entfernen.
6. Die Anhängervorrichtung in dem Chassisrahmen schieben. 2 Schrauben M10x100(10,9) und Karoseriescheiben an den Löchern "A" montieren. 2 Schrauben M10x100(10,9), Karoseriescheiben und selbstsichernden Muttern an den Löchern "B" montieren.
7. Die Anhängervorrichtung ausrichten und alle Schrauben mit folgenden Drehmomenten anziehen: M10(10,9) – 68Nm
8. Einen Ausschnitt gemäß Detail vornehmen.
9. Alle in Punkt 2 und 4 entfernten Teile wieder anbringen.
10. **SEDAN:** die Kopfplatte und Steckdosenhaltplatte mit 2 Schrauben M12x70, Federringen und Muttern an den Löchern "C" montieren.  
**AVANT:** die Kopfplatte und Steckdosenhaltplatte mit 2 Schrauben M12x70, Federringen und Muttern an den Löchern "D" montieren.
11. Die Kugel mit 2 Schrauben M16x50, Federringen und Muttern montieren.
12. Die Anhängervorrichtung ausrichten und alle Schrauben mit folgenden Drehmomenten anziehen: M12-79Nm                      M16-195Nm
13. Nach ca. 1000 km die Bolzenverbindungen, wie angegeben, nachziehen.
14. Für einen Mangel am Produkt, der durch den Fahrzeughalter oder eine andere Person aufgrund unsachgemäßer Benutzung verursacht wurde, übernimmt Bosal keine Haftung. (art. 185 lid 2 N.B.W.)

### **031222 DESCRIPTION DU MONTAGE**

1. Séparer les différents éléments d'attelage. Enlever le mastic de protection autour des points de fixation.
2. Démontez le pare-chocs:  
Enlever le tapis de coffre et les cages de protection des bacs de rangement de côté à gauche et à droite. Démontez, à travers les trous des cages de protection, au niveau du côté extérieur des feux arrières 2 écrous (à gauche et à droite). Démontez le panneau centre synthétique du panneau arrière (2 vis). Démontez le panneau du centre en le tirant vers le haut. Démontez l'oeillet de fixation (à gauche et à droite). Rabattre vers l'intérieur la garniture du côté (à gauche et à droite). Démontez 1 écrou dans l'ouverture dans le panneau arrière (à gauche et à droite). Démontez 2 vis au dessous du pare-chocs.  
Démontez 3 vis dans le logement de roue (à gauche et à droite). Enlever le pare-chocs.
3. Démontez le pare-chocs intérieur. Il ne sera pas réutilisé.
4. Enlever les caoutchoucs de la suspension d'échappement arrière. Baisser l'échappement.
5. Enlever, si nécessaire, les autocollants au niveau des trous "A" et "B".
6. Glisser l'attelage dans les longerons du châssis. Monter 2 boulons M10x100(10,9) et les rondelles de carrosserie au niveau des trous "A".  
Monter 2 boulons M10x100(10,9), les rondelles de carrosserie et les écrous freins.
7. Fixer l'attelage. Bloquer l'ensemble de la boulonnerie aux couples de serrage suivants: M10(10,9) –68Nm
8. Faire une découpe dans le pare-chocs suivant le detail.
9. Replacer toutes les parties enlevées au point 4 et 2.
10. **SEDAN:** monter le support de boule et le support de prise à l'aide des 2 boulons M12x70, des rondelles grower et des écrous au niveau des trous "C".  
**AVANT:** monter le support de boule et le support de prise à l'aide des 2 boulons M12x70, des rondelles grower et des écrous au niveau des trous "D".
11. Monter la boule à l'aide des 2 boulons M16x50, des rondelles grower et des écrous.
12. Fixer l'attelage. Bloquer l'ensemble de la boulonnerie aux couples de serrage suivants: M12-79Nm                      M16-195Nm
13. Il est conseillé de vérifier le serrage de toute la boulonnerie après 1000 Km de traction.
14. Bosal décline toute responsabilité concernant des défauts éventuels de cet attelage qui seraient causés par une mauvaise utilisation. Seul l'utilisateur est responsable.

### **031222 INSTRUCCIONES DE MONTAJE**

1. Sacar las piezas y el material de sujeción incluidos en el gancho de remolque. Si procede, retirar el pegamento existente en los puntos de sujeción.
2. Desmontar el parachoques.  
Retirar, en el maletero, la alfombra y la tapa de recubrimiento izquierda y derecha de los compartimentos portaobjetos. Desmontar, a través de las aberturas que han quedado libres, a la altura del lado exterior de los pilotos traseros, 2 tuercas a la izquierda y derecha. Desmontar el tabique central sintético del panel trasero (2 tornillos). Retirar el tabique central moviéndolo hacia arriba. Desmontar el panel izquierdo y derecho. Plegar los paneles laterales hacia dentro tanto a la izquierda como a la derecha. Desmontar a la izquierda y derecha 1 tuerca a la altura del hueco libre libre en el panel trasero.  
Desmontar 2 tornillos en la parte inferior del parachoques y 3 tornillos en el pase de rueda izquierdo y derecho. Soltar el parachoques.
3. Desmontar el parachoques interior. Éste ya no se utiliza.
4. Retirar las gomas de suspensión del tubo de escape traseras. Baje el tubo de escape.
5. Retirar las pegatinas de recubrimiento eventualmente presentes en los orificios "A" y "B".
6. Meter el gancho en los largueros del chasis. Montar en los orificios "A" 2 pernos M10x30(10,9), incluyendo anillos de carrocería. Montar en los orificios "B" 2 pernos M10x100(10,9), incluyendo anillos de carrocería y contratuercas.
7. Fijar el gancho de remolque. Atenerse aquí a los siguientes pares de apriete: M10(10,9) – 68Nm
8. Efectuar un vaciado en el parachoques según el detalle.
9. Volver a colocar todas las piezas retiradas en los puntos 4 y 2.
10. **SEDAN:** montar en los orificios "C" la chapa de recubrimiento por medio de los pernos M12x70, con inclusión de aros elásticos y tuercas M12.  
**AVANT:** montar en los orificios "D" la chapa de recubrimiento por medio de los pernos M12x70, con inclusión de aros elásticos y tuercas M12.
11. Montar la bola por medio de 2 pernos M16x50, con inclusión de aros elásticos y tuercas M16.
12. Fijar el gancho de remolque. Atenerse aquí a los siguientes pares de apriete:  
M12-79Nm                      M16-195Nm
13. Cada 1000 km de uso es necesario comprobar las conexiones del perno (según los pares de apriete dados).
14. Bosal no asume responsabilidad de ningún tipo por defectos en el producto causados por o debidos a un uso imprudente, tanto por parte del usuario como de cualquier persona bajo su responsabilidad (art. 185, párrafo 2 N.B.W. (Código Civil Holandés)).

### **031222 MONTAGEVEJLEDNING**

1. Fjern de dele og monteringsmaterialer, der sidder på trækkrogen.  
Eventuelt kit på fastgørelsespunkterne fjernes.
2. Afmonter kofangeren.  
Fjern måtten i bagagerummet og venstre og højre dækplade på opbevaringsrummene. Via de åbninger, der nu er frie, afmonteres 2 møtrikker i venstre og højre side ud for ydersiden af baglygterne. Afmonter kunststofmidterpanelet på bagpanelet (2 skruer). Fjern derefter midterpanelet ved at trække det opad. Afmonter den venstre og højre sejlring. Klap sidepanelerne i venstre og højre side indad. Afmonter i venstre og højre side 1 møtrik på det sted, som er blevet frit på bagpanelet.  
Afmonter 2 skruer på kofangerens underside og 3 skruer i venstre og højre hjulkasse.  
Tag kofangeren af.
3. Afmonter inderkofangeren. Denne bliver overflødig!
4. Afmonter de bageste gummiophæng til udstødningen. Sænk udstødningen.
5. Fjern eventuelle dækmærkater fra hullerne "A" og "B".
6. Skub tværvangen ind i chassisvangerne. Monter i hullerne "A" 2 bolte M10x100(10,9), inkl. karrosseriringe. Monter i hullerne "B" 2 bolte M10x100(10,9), inkl. karrosseriringe og låsemøtrikker.
7. Fastgør tværvangen. Følgende momenter skal iagttages: M10(10,9) – 68Nm
8. Lav en udsparring i kofangeren, som anvist på detailtegningen.
9. Sæt alle de i punkt 4 og 2 fjernede dele på plads igen.
10. **SEDAN:** monter i hullerne "C" hovedpladen med 2 bolte M12x70, inkl. fjederskiver og møtrikker M12.  
**AVANT:** monter i hullerne "D" hovedpladen med 2 bolte M12x70, inkl. fjederskiver og møtrikker M12.
11. Monter kuglen med 2 bolte M16x50, inkl. fjederskiver og møtrikker M16.
12. Fastgør tværvangen. Følgende momenter skal iagttages: M12-79Nm    M16-195Nm
13. Det er nødvendigt at efterspænde møtrikkerne efter ca. 1000 km.
14. Bosal kan ikke gøres ansvarlig for mangler ved produktet, der er opstået som følge af skyld eller ukyndig anvendelse af brugeren eller en person, som han er ansvarlig for (§ 185, stk. 2 N.B.W. (hollandsk privatret)).

### **031222 MONTERINGSVEILEDNING**

1. Fjern vedlagte deler og festemateriell fra tilhengerfestet.  
Fjern eventuelt kitt som måtte befinne seg på festepunktene.
2. Demonter støtfangeren:  
Fjern bekledningen i bagasjerommet og dekslet på venstre og høyre side av oppbevaringsrommene. Demonter 2 mutre på venstre og høyre side via åpningene som har blitt avdekket, på høyde med utsiden av baklyktene. Demonter midtpanelet i plast fra bakpanelet (2 skruer). Fjern deretter midtpanelet med en oppadrettet bevegelse. Demonter festeøynene på venstre og høyre side. Slå inn sidepanelene på venstre og høyre side. Demonter 1 mutter på venstre og høyre side på bakpanelet ved rommet som har blitt avdekket.  
Demonter 2 skruer på undersiden av støtfangeren og 3 skruer i venstre og høyre hjulkasse.  
Ta av støtfangeren.
3. Demonter den indre støtfangeren. Denne skal ikke brukes på nytt!
4. Fjern eksosanleggets bakre gummioppheng. Senk eksosanlegget.
5. Fjern eventuelle maskeringslapper ved hullene "A" og "B".
6. Skyv tilhengerfestet inn på chassisbjelkene. Monter 2 skruer M10 x 100 (10,9) ved hullene «A», inklusiv karrosseriskiver, og 2 skruer M10 x 100 (10,9) ved hullene «B», inklusiv karrosseriskiver og låsemutre.
7. Fest tilhengerfestet. Bruk i den forbindelse følgende tilstrammingsmomenter: M10(10,9) – 68Nm
8. Lag en utsparring i støtfangeren, som vist på detaljtegningen.
9. Sett på plass igjen alle delene som ble fjernet under punktene 4 og 2.
10. **SEDAN:** monter hovedpladen til slepekroken ved hullene «C» med 2 skruer M12x70, inkl. fjærskiver og mutre M12.  
**AVANT:** monter hovedpladen til slepekroken ved hullene «D» med 2 skruer M12x70, inkl. fjærskiver og mutre M12.
11. Monter kulan med 2 skruer M16x50, inkl. fjærskiver og mutre M16.
12. Fest tilhengerfestet. Bruk i den forbindelse følgende tilstrammingsmomenter:  
M12-79Nm                      M16-195Nm
13. Det er nødvendig å etterstramme boltforbindelsene etter ca. 1000 km (i henhold til de oppgitte tilstrammingsmomentene).
14. Bosal kan ikke stilles ansvarlig for noen mangel ved produktet som kan forårsakes av skjodesløs eller ukyndig bruk. Ansvarer er brukerens eget (paragraf 185, ledd 2 i den nederlandske sivilrettslige lovboken).

### **031222 MONTERINGSINSTRUKTION**

1. Packa upp monteringsssatsen och kontrollera innehållet mot detaljbeskrivning. Om det behövs tag bort underredsmassa runt monteringspunkterna i bagageutrymmet och under bilen.
2. Demontera stötfångaren:  
Avlägsna ur bagageutrymmet golvmattan och den högra och vänstra täckkåpan för förvaringsfacken. Demontera till höger och vänster 2 muttrar genom de frilagda öppningarna, i höjd med bakljusens utsida. Demontera den bakre plastpanelen i mitten (2 skruvar). Avlägsna sedan mittpanelen med en uppåtgående rörelse. Demontera surröglan på höger och vänster sida. Fäll in vänster och höger sidopanel. Demontera till höger och vänster 1 mutter vid det frilagda utrymmet på bakpanelen. Demontera 2 skruvar på stötfångarens undersida och 3 skruvar i höger och vänster hjulhus.  
Tag lös stötfångaren.
3. Demontera den inre stötfångaren. Denna förfaller!
4. Avlägsna avgasrörets bakre gummifästen. Sänk avgasröret.
5. Avlägsna vid hålen "A" och "B" de eventuellt befintliga klisterlapparna.
6. Skjut in dragkroken i chassibalkarna. Montera vid hålen "A" 2 skruvar M10x100(10,9) inkl. breda planbrickor. Montera vid hålen "B" 2 skruvar M10x100(10,9) inkl. breda planbrickor och självlåsande muttrar.
7. Montera dragkroken. Spänn med momentnyckel enligt följande: M10(10,9) – 68Nm
8. Skär ut en del ur stötfångaren enligt detaljrutningen.
9. Montera tillbaka alla delar som avlägsnats under punkt 4 och 2.
10. **SEDAN:** montera vid hålen "C" huvudplattan kula med 2 skruvar M12x70, inkl. fjäderbrickor och muttrar M12.  
**AVANT:** montera vid hålen "D" huvudplattan kula med 2 skruvar M12x70, inkl. fjäderbrickor och muttrar M12.
11. Montera kulan med 2 skruvar M16x50, inkl. fjäderbrickor och muttrar M16.
12. Montera dragkroken. Spänn med momentnyckel enligt följande: M12-79Nm    M16-195Nm
13. Det är nödvändigt att dra åt bultarna igen efter ungefär 1000 km körning (enligt angivna momentangivelser).
14. Bosal kan inte ställas till ansvar för fel på produkten som orsakats av användaren eller genom omdömeslöst bruk av produkten av användaren eller en person som han bär ansvar för (art. 185, paragraf 2 i den nederländska civilrättsbalken).

### **031222 ASENNUSOHJEET**

1. Pura vetokoukkupakkaus ja tarkista listasta, että kaikki asennuksessa tarvittavat osat löytyvät. Jos tarpeellista poista alustansuojaus kiinnityskohdista.
2. Irrota puskuri.  
Poista tavaratilan matto ja säilytyshyllyjen vasen ja oikea suojakupu. Irrota vapautuneista aukoista takavalojen ulkopuolen korkeudelta vasemmalta ja oikealta kaksi mutteria. Irrota takalevyn muovinen keskipaneeli (kaksi ruuvia). Poista sen jälkeen keskipaneeli nostamalla se ylös. Irrota vasen ja oikea hinaussilmukka. Taita sivupaneelit sisään sekä oikealta että vasemmalta. Irrota takalevyn vapautuneesta tilasta vasemmalta ja oikealta yksi mutteri. Irrota kaksi ruuvia puskurin alapuolelta ja kolme ruuvia vasemmasta ja oikeasta pyörän rungosta. Irrota puskuri.
3. Irrota sisäpuskuri. Sitä ei enää tarvita!
4. Irrota takimaiset pakoputken kiinnitysuonet. Laske pakoputki alas.
5. Poista mahdolliset peitintarrat reikien "A" ja "B" kohdalta.
6. Työnnä vetokoukku ajoneuvon alustan palkkeihin. Kiinnitä reikiin "A" kaksi pulttia M10x100 (10,9) ja runkorenkaat. Kiinnitä reikiin "B" kaksi pulttia M10x100(10,9), runkorenkaat ja vastamutterit.
7. Kiristä seuraaviin momentteihin:  
M10(10,9) – 68Nm
8. Tee puskurin ulkonema kuvan osoittamalla tavalla.
9. Asenna takaisin paikoilleen kaikki kohdissa 4 ja 2 mainitut osat.
10. **SEDAN:** Kiinnitä reikiin "C" tunnustekilpi kahden ruuvin M12X70, jousialuslevyjen ja mutterien M12 avulla.  
**AVANT:** Kiinnitä reikiin "D" tunnustekilpi kahden ruuvin M12X70, jousialuslevyjen ja mutterien M12 avulla.
11. Kiinnitä kuulapää kahden ruuvin M16x50, jousialuslevyjen ja mutterien M16 avulla.
12. Kiristä seuraaviin momentteihin:  
M12-79Nm                      M16-195Nm
13. Tuhannen kilometrin jälkeen kiristys tarkistettava.
14. Bosalia ei voida pitää vastuullisena aine- tai henkilövahingoista, jotka johtuvat väärästä asennuksesta tai väärästä käytöstä (artikla 185 kohta 2 NBW).

### **031222 ISTRUZIONI DI MONTAGGIO**

1. Aprire l'imbballaggio della struttura di traino e controllare il contenuto a fronte dell'elenco componenti. Se necessario, rimuovere il mastice di protezione intorno ai punti di fissaggio.
2. Smontare il paraurti:  
Togliere dal vano bagagli il tappettino e i cappucci di protezione sinistro e destro degli scomparti portaoggetti. Attraverso le aperture così create, all'altezza del lato esterno dei fanalini, svitare i 2 dadi a sinistra e a destra. Sul pannello posteriore smontare il pannello centrale in plastica (2 viti). In seguito, smontare il pannello centrale tirandolo verso l'alto. Smontare gli occhielli di traino sinistro e destro. Piegare in dentro, a sinistra e a destra, i pannelli laterali. A sinistra e destra, svitare 1 dado sul punto dello spazio libero, sul pannello posteriore.  
Svitare le 2 viti sul lato inferiore del paraurti e le 3 viti nelle sedi sinistra e destra delle ruote.  
Staccare il paraurti.
3. Smontare il paraurti interno. Questo componente non serve più.
4. Staccare gli elastici posteriori di sospensione della marmitta. Abbassare la marmitta.
5. All'altezza dei fori "A" e "B" togliere eventuali adesivi di protezione presenti.
6. Inserire il gancio di traino nei longheroni. All'altezza dei fori "A" montare 2 bulloni M10x100(10,9), comprese le rondelle della carrozzeria. All'altezza dei fori "B" montare 2 bulloni M10x100(10,9), compresi i controdadi e le rondelle della carrozzeria.
7. Fissare la struttura di traino. Bloccare l'insieme della bulloneria alle coppie di serraggio di seguito indicate: M10(10,9) – 68Nm
8. Praticare un'apertura nel paraurti, secondo l'illustrazione.
9. Rimontare tutti i componenti smontati ai punti 4 e 2.
10. **SEDAN:** fissare dei fori "C" la piattabanda di rinforzo utilizzando 2 bulloni M12x70, le rondelle elastiche e i dadi M12.  
**AVANT:** fissare dei fori "D" la piattabanda di rinforzo utilizzando 2 bulloni M12x70, le rondelle elastiche e i dadi M12.
11. Fissare la sfera utilizzando 2 bulloni M16x50, le rondelle elastiche e i dadi M16.
12. Fissare la struttura di traino. Bloccare l'insieme della bulloneria alle coppie di serraggio di seguito indicate: M12-79Nm                      M16-195Nm
13. Verificare il serraggio di tutti i bulloni dopo i primi 1000 Km. di traino.
14. La Bosal declina ogni responsabilità per errato o imperfetto montaggio del dispositivo di traino, come pure per uso errato o improprio dello stesso.

### **031222 NÁVOD K MONTÁŽI**

1. Podle příloženého seznamu zkontrolovat jednotlivé součásti tažného zařízení.  
Pokud je to nezbytné, odstranit ze styčných bodů v zavazadlovém prostoru ochranný prostředek.
2. Odmontujte nárazník:  
Odstraňte rohožku a pravé a levé víko úložných prostorů v zavazadlovém prostoru. Odmontujte a vzniklými otvory vyjměte 2 matice vlevo a vpravo v místech, kde zvenci jsou připevněna zadní světla. Na zadním čele odmontujte umělohmotný prostřední panel (2 šrouby). Poté prostřední panel odstraňte pohybem nahoru.  
Odmontujte levé a pravé tažné oko.  
Sklopte levý a pravý postranní panel směrem dovnitř. V prostoru, který vznikl na zadním čele, vlevo a vpravo odmontujte 1 matici. Odmontujte 2 šrouby na spodní straně nárazníku a 3 šrouby v levém a pravém podběhu. Odpojte nárazník.
3. Odmontujte vnitřní část nárazníku. Již nebude zapotřebí!
4. Odstraňte zadní pryžové držáky výfuku. Svěste výfuk.
5. Pokud otvory "A" a "B" jsou přikryty nálepkami, odstraňte je.
6. Zasuňte tažné zařízení do nosníků podvozku. Do otvorů "A" zašroubujte 2 šrouby M10x100(10,9) s karosářskými podložkami. Do otvorů "B" zašroubujte 2 šrouby M10x100(10,9) s karosářskými podložkami a pojistnými maticemi.
7. Tažné zařízení zabezpečit, všechny šrouby. Hodnoty točivého momentu: M10(10,9) – 68Nm
8. Udělejte výřez do nárazníku podle detailu (ilustrace).
9. Vraťte na místo všechny součásti, odstraněné podle bodů 4 a 2.
10. **SEDAN: (otvory "C")** Připevnit hlavní desku pomocí dvou šroubů M12x70, pružných podložek a matic M12.  
**AVANT: (otvory "D")** Připevnit hlavní desku pomocí dvou šroubů M12x70, pružných podložek a matic M12.
11. Připevnit kouli pomocí dvou šroubů M16x50, pružných podložek a matic M16.
12. Tažné zařízení zabezpečit, všechny šrouby. Hodnoty točivého momentu: M12-79Nm                      M16-195Nm
13. Po ujetí zhruba 1000 km dotáhnout všechny šrouby a matice na výše uvedené hodnoty točivého momentu.
14. Firma Bosal nenes zodpovědnost za jakoukoliv závadu na výrobku způsobenou nesprávným zacházením na straně uživatele nebo osoby za kterou je zodpovědný.